

# BEACHFLAG

## I. Montage des Mast

A + B + C

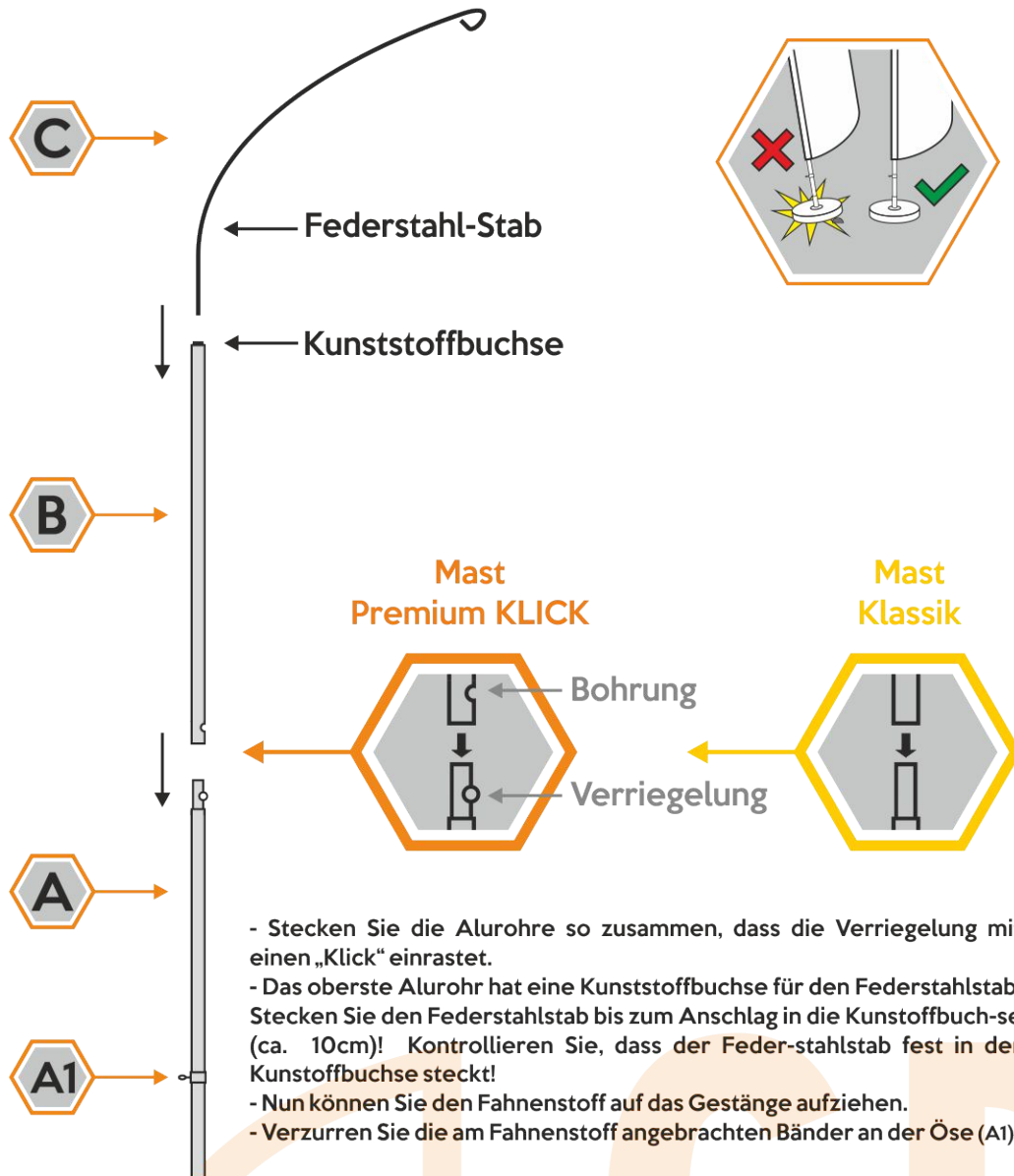

- Stecken Sie die Alurohre so zusammen, dass die Verriegelung mit einen „Klick“ einrastet.
- Das oberste Alurohr hat eine Kunststoffbuchse für den Federstahlstab. Stecken Sie den Federstahlstab bis zum Anschlag in die Kunststoffbuchse (ca. 10cm)! Kontrollieren Sie, dass der Federstahlstab fest in der Kunststoffbuchse steckt!
- Nun können Sie den Fahnenstoff auf das Gestänge aufziehen.
- Verzurren Sie die am Fahnenstoff angebrachten Bänder an der Öse (A1).

# BEACHFLAG

## II. Montage der Fahne

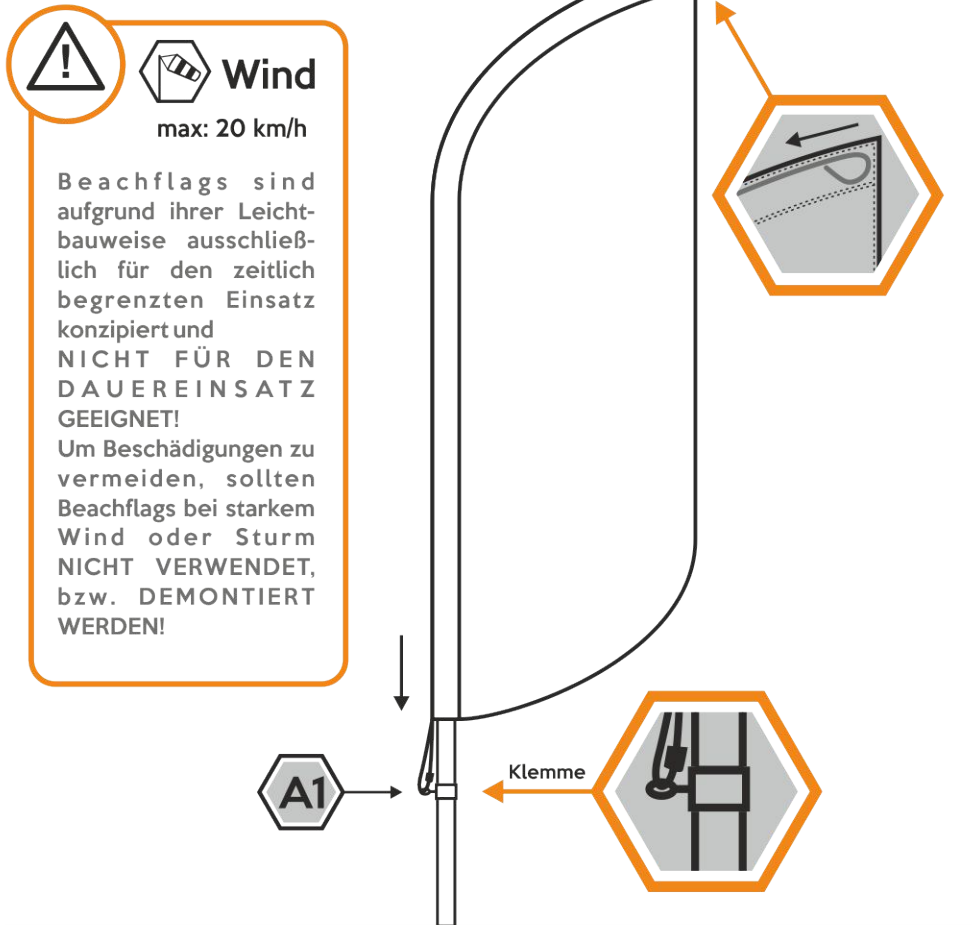

### Wichtiger Hinweis :

Bitte beachten Sie, dass der Fahnenstoff VOR DEM ERSTEN GEBRAUCH GEWASCHEN WERDEN MUSS.

WASCHANLEITUNG: 100% POLYESTER

# BEACHFLAG GRAND

## GRAND 1,6

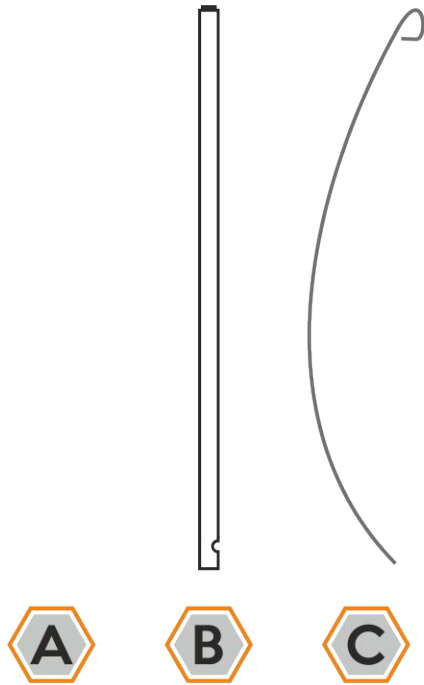

Aluminium  
Art: G-0 / 1 / G1

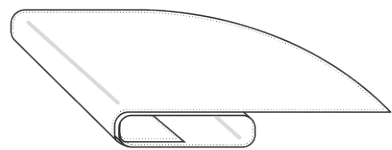

Flag



Transportbag

## GRAND 2,6

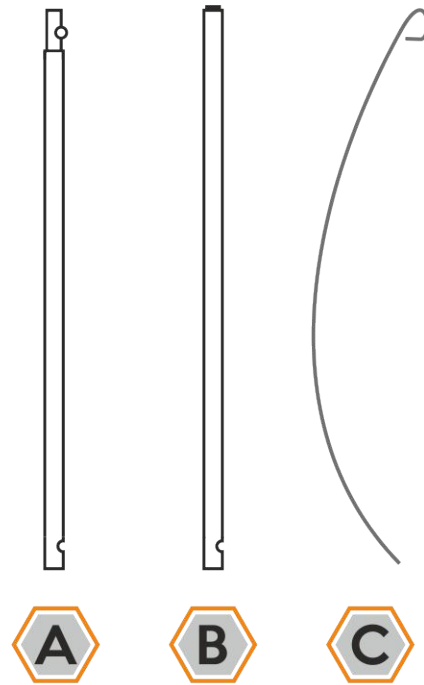

Aluminium  
Art: G-1 / 1 / G1

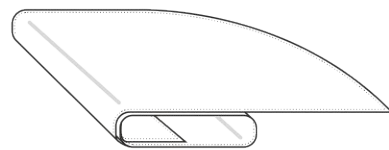

Flag



Transportbag

## GRAND 3,6

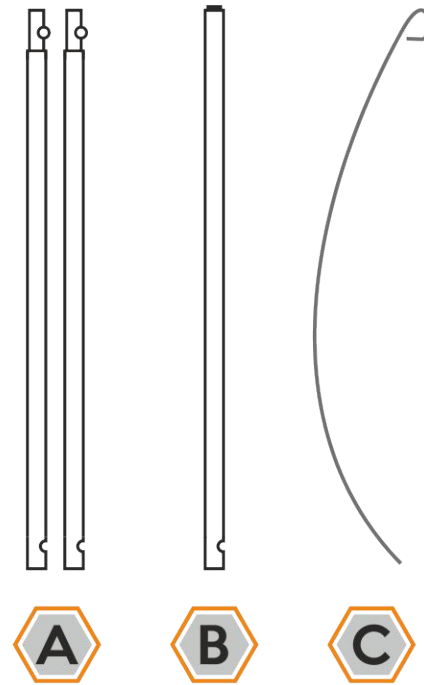

Aluminium  
Art: G-2 / 1 / G1

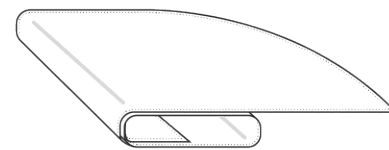

Flag



Transportbag

## GRAND 4,6

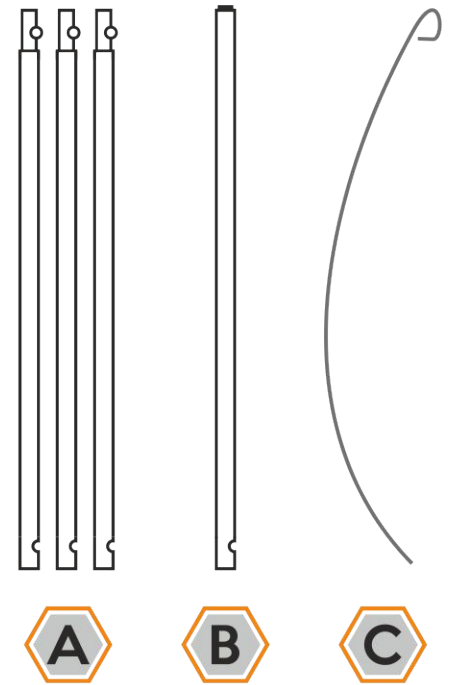

Aluminium  
Art: G-3 / 1 / G1

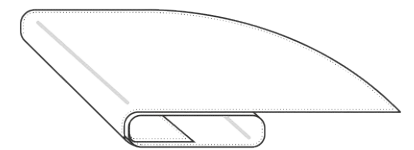

Flag



Transportbag